



Filtres déshydrateurs

→ DCY-P14 / 140 bar (2030 psig)

■ Applications

- Filtration et déshydratation des fluides frigorigènes pour conduites de liquide d'installations de réfrigération et de conditionnement d'air fonctionnant à hautes pressions de service, avec du CO₂ dans des systèmes à compression transcritique.



140 bar

CO₂ TRANSCRITICAL

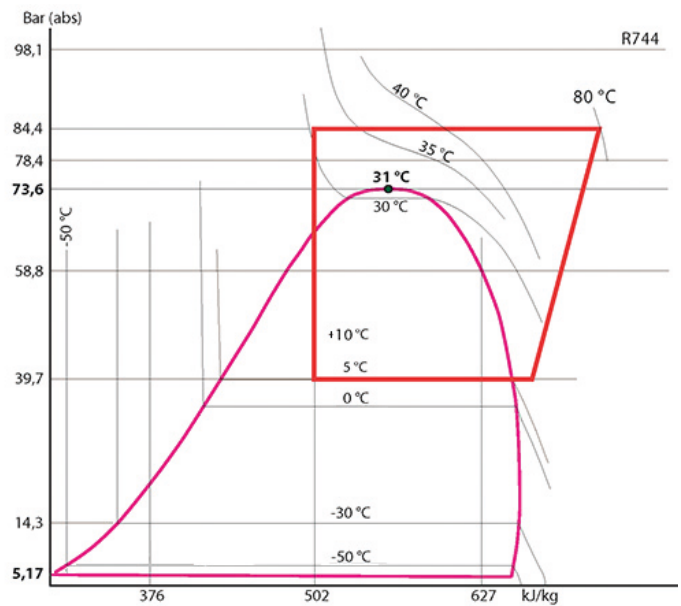

■ Caractéristiques fonctionnelles

- Produits compatibles avec le CO₂, ainsi qu'avec leurs huiles et additifs associés. Produits étudiés pour l'utilisation des fluides frigorigènes non dangereux du groupe 2 de la DESP 2014/68/UE.
- Le classement des produits en catégories CE est effectué avec le tableau de la DESP 2014/68/UE, correspondant à une sélection par le volume.
- Enveloppe extérieure hermétique en acier, avec peinture assurant une grande résistance à la corrosion.
- Filtration en sortie interdisant la propagation dans le circuit de particules supérieures à 25 microns, avec une très faible perte de charge.
- Aucune désorption, même à température élevée.
- Plusieurs types de raccords possibles sur les produits standards :
 - A braser ou à souder pour tubes en pouces (S)
 - A braser ou à souder pour tubes en millimètres (MMS)



Personnalisation possible sur demande :

- Corps et raccords en Acier Inoxydable (tenues à la corrosion et aux basses températures).

■ Avantages CARLY

- Pression maximale de service : jusqu'à 140 bar avec le CO₂ dans des systèmes à compression transcritique.
- Grande capacité de déshydratation (tamis moléculaires) à toutes températures, grâce à une sélection rigoureuse et un mélange judicieux des agents chimiques présents dans les filtres déshydrateurs. Le volume d'agents déshydratants en grains libres utilisé dans un filtre déshydrateur CARLY, est supérieur à celui présent dans un modèle équivalent en cartouche solide.
- Capacité de déshydratation initiale garantie par un étuvage à 200 °C et un bouchonnage étanche.
- Un disperser placé à l'entrée assure une répartition optimale et un traitement permanent de la totalité du fluide, à l'intérieur du filtre déshydrateur.



Filtres déshydrateurs

→ DCY-P14 / 140 bar (2030 psig)

■ Avertissement

Avant d'effectuer toute sélection ou tout montage de composant, se reporter au chapitre 0 du catalogue technique CARLY - **AVERTISSEMENT**.

■ Précautions générales de montage

La mise en place d'un composant sur un circuit frigorifique par un professionnel confirmé, demande des précautions :

- Certaines sont propres à chaque composant

et dans ce cas, elles sont indiquées dans la partie **RECOMMANDATIONS SPECIFIQUES** définie ci-dessous ;

- D'autres sont générales à l'ensemble des

composants CARLY, elles sont présentées dans le chapitre 115 du catalogue technique CARLY - **PRECAUTIONS GENERALES de MONTAGE**.

■ Recommandations spécifiques aux filtres déshydrateurs DCY-P14

- Les filtres déshydrateurs se montent sur la conduite de liquide entre le réservoir et l'organe de détente.
- Le sens de circulation du fluide est indiqué par un marquage "IN" sur la calotte d'entrée et par une flèche sur l'étiquette du filtre déshydrateur. Il doit être impérativement respecté.
- Nous conseillons le montage vertical du filtre déshydrateur avec un sens de passage du fluide de haut en bas, afin de favoriser son remplissage en fonctionnement et un écoulement rapide du fluide à l'arrêt de l'installation.
- Nous recommandons l'utilisation d'une brasure à 10 % d'argent minimum pour le brasage des raccords en acier cuivré.
- Veiller à la bonne sélection des électrovannes situées en aval des

filtres déshydrateurs ; leur surdimensionnement peut provoquer des coups de bélier néfastes à la tenue mécanique des filtres déshydrateurs ; la protection des organes de régulation en amont de l'évaporateur doit être réalisée avec des filtres à impuretés FILTRY-P9 (90 bar) ; ces coups de bélier peuvent avoir d'autres origines, dans des installations à longues tuyauteries.

- Ne jamais installer des filtres déshydrateurs sur une partie du circuit pouvant être isolée.
- Ne jamais emprisonner du fluide frigorigène à l'état liquide (entre un clapet de retenue et une électrovanne, par exemple).
- Le changement des filtres déshydrateurs est impératif :

→ après chaque intervention sur l'installation nécessitant l'ouverture du circuit

→ lorsque le voyant de liquide indique une teneur en humidité anormale

→ lorsque la perte de charge mesurée dans le filtre déshydrateur est trop importante

→ au moins une fois par an par mesure de précaution

- L'efficacité du filtre déshydrateur et le degré d'hygrométrie du fluide doivent être contrôlés avec les voyants de liquide.
- Bien s'assurer que la tuyauterie peut supporter sans déformation, le poids du filtre déshydrateur; dans le cas contraire, prévoir la fixation du filtre déshydrateur avec un collier de serrage, sur une partie stable de l'installation.



Filtres déshydrateurs

→ DCY-P14 / 140 bar (2030 psig)

■ Précautions particulières pour composants utilisés avec le CO₂ dans des systèmes à compression subcritique et transcritique

- La pression maximale de service et les variations de puissance de l'installation doivent être prises en compte dès sa conception, afin de sélectionner tous les composants en conséquence.
- La pression du circuit pendant les phases d'arrêt doit également être prise en compte, car elle peut être très élevée, du fait de l'équilibrage des pressions en fonction de la température ambiante ; plusieurs solutions existent pour limiter et maîtriser cette pression à l'arrêt de l'installation :
 - Conception de l'installation permettant de résister à cette pression.
 - Mise en place d'un volume "tampon" de stockage, ou d'expansion (réservoir).
 - Mise en place d'un circuit secondaire avec clapet ou électrovanne, permettant le transfert du fluide vers le point le plus froid, ou le moins haut en pression de l'installation.
 - Mise en place d'un petit groupe frigorifique séparé pour maintenir la température de liquide à une pression inférieure à la pression maximale de service ; c'est à ce jour, la solution technique la plus efficace, mais avec un inconvénient majeur, qui est la coupure de courant électrique (organe de sécurité à envisager, ou raccordement sur un réseau électrique secouru).
- Le dégivrage par gaz chauds fréquemment utilisé avec le CO₂ pour des applications basses températures notamment, génère également des pressions élevées à prendre en compte.
- La mise en place sur la ligne liquide d'un **filtre déshydrateur DCY-P14** est fortement recommandée. De sérieux problèmes peuvent survenir en présence d'humidité, comme le blocage des détendeurs et des vannes de commande et la formation de neige carbonique, voir d'acide carbonique ; pour cela, il est impératif de limiter dans le temps les ouvertures de circuits, afin d'éviter les introductions d'air, pouvant provoquer de la condensation dans les tuyauteries et de procéder à un tirage au vide poussé de l'installation, avant toute mise en service ou redémarrage.
- Pour un fonctionnement au CO₂ en basses températures, prévoir une isolation thermique sur les composants susceptibles d'être recouvert de givre.
- Il n'existe aucune incompatibilité entre le CO₂ et les principaux matériaux métalliques généralement utilisés dans une installation frigorifique (Aciers, cuivre, laiton, ...).
- Par contre, il y a un réel problème de compatibilité entre le CO₂ et les polymères. Des phénomènes de gonflement et d'explosions internes des joints par exemple, sont possibles ; les **filtres déshydrateurs DCY-P14 CARLY** ne possèdent pas de joints en polymères, assurant leur étanchéité par rapport à l'extérieur et étant en contact direct avec le CO₂.



Filtres déshydrateurs

→ DCY-P14 / 140 bar (2030 psig)

■ Tableau de sélection

Références CARLY	Raccords	Références CARLY	Raccords	Capacité de fluide déshydratable
	A souder		A souder	kg de réfrigérant
	ODF		ODF	R744
	pouce		mm	24 °C
DCY-P14 052 S/MMS	1/4	DCY-P14 052 S/MMS	6	5,8
DCY-P14 053 S/MMS	3/8	DCY-P14 053 S/MMS	10	5,8
DCY-P14 163 S/MMS	3/8	DCY-P14 163 S/MMS	10	24,3
DCY-P14 164 S/MMS	1/2	DCY-P14 164 S/MMS	12	24,3
DCY-P14 165 S/MMS	5/8	DCY-P14 165 S/MMS	16	24,3
DCY-P14 304 S/MMS	1/2	DCY-P14 304 S/MMS	12	42,5
DCY-P14 305 S/MMS	5/8	DCY-P14 305 S/MMS	16	42,5
DCY-P14 415 S/MMS	5/8	DCY-P14 415 S/MMS	16	69,2

Nota : le diamètre de connexions ne doit pas être inférieur au diamètre de la tuyauterie principale.



Filtres déshydrateurs

CTCY-FR - 1.17-5 / 09-2023

→ DCY-P14 / 140 bar (2030 psig)

■ Caractéristiques techniques

Références CARLY	Type de raccord ⁽¹⁾	Surface de filtration cm ²	Volume d'agents déshydratants cm ³	Dimensions		
				Ø1 mm	Ø2 mm	L mm
DCY-P14 052 S/MMS	4	65	61	60	64	114
DCY-P14 053 S/MMS	4	65	61	60	64	114
DCY-P14 163 S/MMS	4	100	195	73	77	160
DCY-P14 164 S/MMS	4	100	195	73	77	176
DCY-P14 165 S/MMS	5	100	195	73	77	176
DCY-P14 304 S/MMS	4	100	431	73	77	252
DCY-P14 305 S/MMS	5	100	431	73	77	252
DCY-P14 415 S/MMS	5	150	700	89	92	260

⁽¹⁾ Rubrique «Plans et caractéristiques des raccords» (se reporter au chapitre 114 du catalogue technique CARLY).

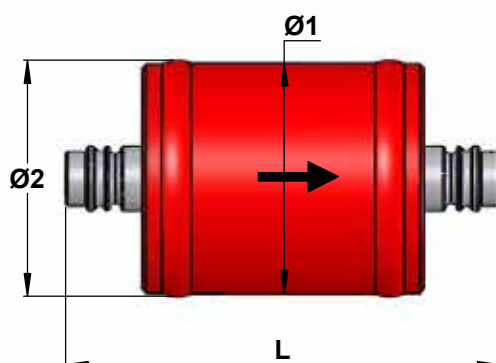

Références CARLY	Volume V L	Pression de Service maximale PS bar	Pression de Service ⁽¹⁾ PS BT bar	Température de Service maximale TS maxi °C	Température de Service minimale TS mini °C	Température de Service ⁽¹⁾ TS BT °C	Catégorie CE ⁽²⁾
DCY-P14 053 S/MMS	0,10	140	15	100	-40	-30	Art4§3
DCY-P14 163 S/MMS	0,27	140	15	100	-40	-30	Art4§3
DCY-P14 164 S/MMS	0,27	140	15	100	-40	-30	Art4§3
DCY-P14 165 S/MMS	0,27	140	15	100	-40	-30	Art4§3
DCY-P14 304 S/MMS	0,51	140	15	100	-40	-30	Art4§3
DCY-P14 305 S/MMS	0,51	140	15	100	-40	-30	Art4§3
DCY-P14 415 S/MMS	0,84	140	15	100	-40	-30	Art4§3

⁽¹⁾ La pression de service est limitée à la valeur PS BT lorsque la température de service est inférieure ou égale à la valeur TS BT.

⁽²⁾ Classement par le volume, selon DESP 2014/68/UE (se reporter au chapitre 0 du catalogue technique CARLY).



Filtres déshydrateurs

→ DCY-P14 / 140 bar (2030 psig)

■ Poids et conditionnements

Références CARLY	Masse unitaire kg		Conditionnement nombre de pièces
	Avec emballage	Sans emballage	
DCY-P14 052 S/MMS	1,09	0,96	1
DCY-P14 053 S/MMS	1,09	0,96	1
DCY-P14 163 S/MMS	2,23	2,10	1
DCY-P14 164 S/MMS	2,23	2,10	1
DCY-P14 165 S/MMS	2,23	2,10	1
DCY-P14 304 S/MMS	3,03	2,90	1
DCY-P14 305 S/MMS	3,03	2,90	1
DCY-P14 415 S/MMS	4,49	4,36	1