



Carcasas filtros secadores con cartuchos reemplazables (línea de líquido)

➔ BDCY / BCY / BCY-HP (46 bar)

■ Aplicaciones

- Filtración y deshidratación de los gases refrigerantes y neutralización de los ácidos por conducción del líquido de instalaciones de refrigeración y acondicionamiento de aire.
- Las carcasas filtros secadores con cartuchos reemplazables permiten cambiar sólo las partes activas del filtro secador.

NUEVO
Líquido: A1, A2L (G2)

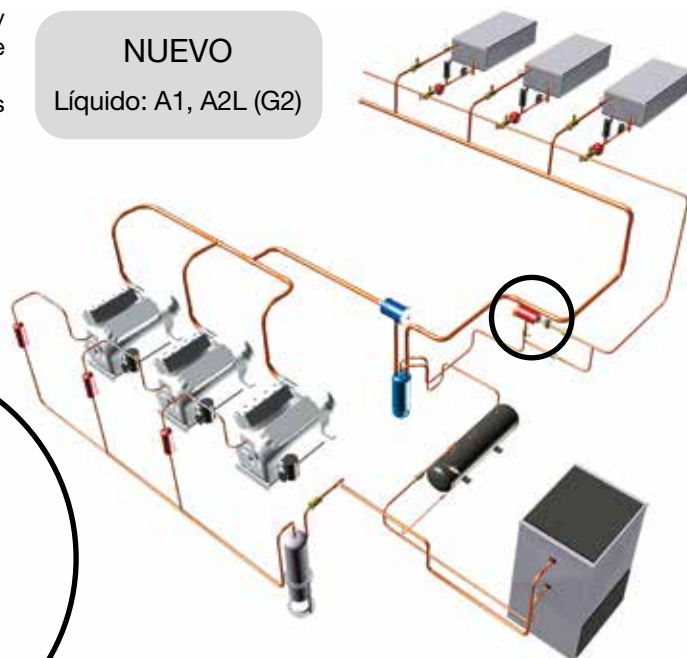

Ref. carcasa filtro	Ref. cartucho (talla)
BDCY	CCY 42
BCY / BCY-HP	CCY 48 / PLATINIUM 48
BCY-P6 / BCY-P14	PLATINIUM 48 / CCY 48
BBCY	CCY 100 / PLATINIUM 100



Producto personalizado de inox



Producto normal

■ Características funcionales

- Productos compatibles con HCFC, HFC, HFO, CO₂, así que sus aceites y aditivos asociados. Productos estudiados para la utilización de gases refrigerantes no peligrosos del grupo 2 de la DEP 2014/68/UE. Para la utilización de los componentes CARLY con fluidos del grupo 1, ponerse en contacto con el servicio técnico CARLY.
- La clasificación de los productos en categorías CE se efectúa con la tabla de la DEP 2014/68/UE, que corresponde a una selección por volumen.
- Filtración a la salida prohibiendo la propagación en el circuito de partículas superiores a 150 micras, con una pérdida de carga muy baja.
- Roscado cónico 1/4" NPT y su tapón en la brida de cierre, que permite la instalación de una toma de presión o de una válvula de carga.
- Brida de cierre totalmente estanca gracias a la ranura circular y a su junta compatible con todos los HCFC, HFC, HFO y CO₂.

Personalización posible bajo demanda:

- Cuerpos y racores de acero inoxidable (resistencia a la corrosión y a las bajas temperaturas).
- PS 46 bar para BCY-HP de 3 y 4 cartuchos.

■ Ventajas CARLY

- Presión máxima de servicio: hasta 46 bar para los BCY-HP de 1 y 2 cartuchos, para un funcionamiento con R 410 A y CO₂.
- Portacartuchos individuales tratados contra la corrosión mediante galvanización por zinc, con espacio reducido para cambiar fácilmente los cartuchos; por ésto, el tiempo del cambio está muy reducido, limitando el tiempo de exposición en la atmósfera de los cartuchos deshidratantes y del interior de la línea.
- Envoltorio exterior hermético de acero, con barniz de impregnación y pintura que garantizan una gran resistencia a la corrosión; este barniz garantiza la protección anticorrosión interna de la caja, cuando está abierta para la implantación inicial o el cambio de los cartuchos deshidratantes.
- La concepción de los portacartuchos asegura un centrado automático e inmediato en las carcasas filtros secadores.
- Ninguna restricción de paso a la salida de las carcasas filtros secadores gracias a un sistema de filtración adaptado.



Carcasas filtros secadores con cartuchos reemplazables (línea de líquido)

→ BDCY / BCY / BCY-HP (46 bar)

■ Aviso

Antes de efectuar cualquier selección o montaje de un componente, referirse al capítulo 0 - **AVISO**.

■ Precauciones generales de montaje

La instalación de un componente en un circuito frigorífico por un profesional confirmado, requiere algunas precauciones:

- Ciertas son propias a cada componente y en este caso, están indicadas en la parte **RECOMENDACIONES ESPECÍFICAS**

definidas aquí abajo ;

- Otros son generales al conjunto de los componentes CARLY, y se presentan en el capítulo 115. **PRECAUCIONES GENERALES DE MONTAJE**.
- Las recomendaciones concernientes

a los componentes CARLY para aplicaciones con CO₂ subcrítico, también se desarrollan en el capítulo 115 – **PRECAUCIONES GENERALES DE MONTAJE**.

■ Recomendaciones específicas con carcassas filtros secadores con cartuchos reemplazables BDCY / BCY / BCY-HP

- Las carcassas filtros secadores se instalan en la línea de líquido entre el depósito y la válvula de expansión.
- Se debe respetar el sentido de la circulación del gas refrigerante, indicado por una flecha en la etiqueta de las carcassas filtros secadores.
- El montaje se hace en cualquier posición, salvo verticalmente con la conexión hacia abajo.
- Prever en el montaje de carcassas filtros secadores el espacio necesario para permitir el cambio del cartucho (véase las cotas L2 en la tabla de las características técnicas).
- La conexión por soldadura de la carcasa filtro deshidratador sólo se puede hacer, después de haber retirado la brida de cierre y su junta y los porta cartuchos internos.
- Aconsejamos limpiar y proteger las conexiones de la carcasa del filtro

deshidratador después de soldar con productos adaptados, para garantizar una buena resistencia a la corrosión de las zonas afectadas.

- Vigile que la elección de la electroválvula situada abajo de las carcassas filtros secadores es la adecuada; si el tamaño es superior, puede provocar golpes de ariete nefastos para la resistencia mecánica de las carcassas filtros secadores; la protección de los accesorios de regulación más arriba del evaporador se debe realizar con los filtros a impurezas FILTRY (véase el capítulo 11); estos golpes de ariete pueden tener otros orígenes en las instalaciones con tuberías largas.
- No instale nunca las carcassas filtros secadores en una parte del circuito que pueda aislarse.

- No encerrar nunca el gas refrigerante en estado líquido (por ejemplo, entre una válvula de retención y una electroválvula).
- La eficacia de las carcassas filtros secadores y el grado de higrometría deben controlarse con los visores de líquido VCYL o VCYLS (véase el capítulo 9 o 10).
- Asegurarse bien que las tuberías pueden soportar, sin deformación, el peso de la carcasa filtro deshidratador; en caso contrario, prever la fijación de la carcasa filtro deshidratador con una abrazadera para tubos, a una parte estable de la instalación.
- Para evitar cualquier riesgo de hielo y condensación sobre los filtros carcassas colocados en una tubería fría, se recomienda aislarlos térmicamente.

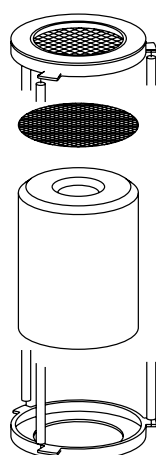

← **Brida de portacartucho superior con verja de protección salida**

← **Adaptador CCY A**

← **CCY-N**

← **Brida de portacartucho inferior**



Carcasas filtros secadores con cartuchos reemplazables (línea de líquido)

CTCY-ES - 5.1-9 / 10-2022

→ **BDCY** (cartuchos correspondientes: CCY 42)

■ Procedimiento de sustitución del cartucho

- 1 • Aislar la carcasa filtro deshidratador **BDCY**.
- 2 • Purgar la instalación hasta la presión atmosférica (la carcasa debe estar vacía de gas)
- 3 • Quitar la brida de cierre.
- 4 • Quitar el soporte del cartucho de entrada.
- 5 • Sacar el cartucho usado.
- 6 • Limpiar y, si necesario, cambiar el adaptador **CCY A 42**.
- 7 • Verificar y, si necesario, cambiar la junta de salida del soporte del cartucho de salida.
- 8 • Cambiar sistemáticamente la junta de la brida de cierre.
- 9 • Sacar el cartucho **CCY 42** de su embalaje hermético.
- 10 • Volver a montar en orden: el adaptador **CCY A 42** (1), la junta de salida (2), el soporte del cartucho de salida (3), el cartucho **CCY 42**, el soporte del cartucho de entrada y su muelle de presión (4) (croquis aquí abajo)
- 11 • Volver a colocar el disco de cierre asegurándose de que el muelle de compresión esté bien colocado y apretar de forma uniforme y progresiva los tornillos de cierre (remitirse al capítulo 115 - **PRECAUCIONES GENERALES de MONTAJE** – Apriete cruzado).
Par de apriete máximo de los tornillos : 30 N.m
- 12 • Asegurarse de que la rosca cónica 1/4" NPT de la brida de cierre haya sido obturada herméticamente;
- 13 • Hacer el vacío de la instalación y verificar la hermeticidad del conjunto antes de volver a colocarlo a presión.

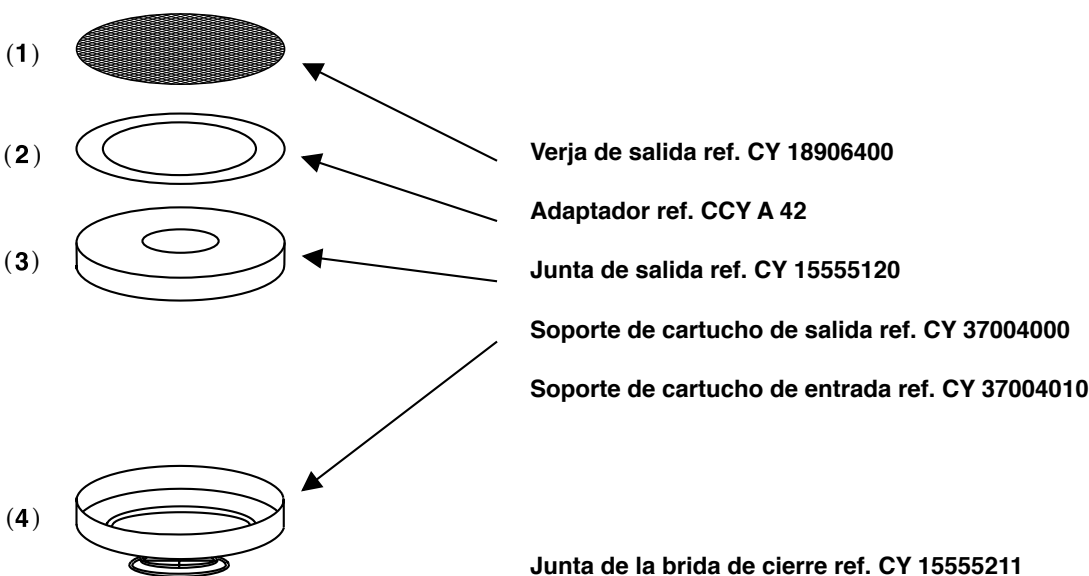



CTCY-ES - 5.1-9 / 10-2022

Carcasas filtros secadores con cartuchos reemplazables (línea de líquido)

➔ **BDCY** (cartuchos correspondientes: CCY 42)

■ Tabla de selección

Referencias CARLY	Racores por soldar ODF pulgada	Referencias CARLY	Racores por soldar ODF mm	Potencia frigorífica kW ⁽¹⁾					Número de cartuchos
				R22 R1233zd	R134a R407C R410A R407F	R404A R507A R452A	R1234ze R513A R448A R449A R450A R455A	R744 ⁽²⁾	
BDCY 424 S	1/2	BDCY 424 MMS	12	19,0	17,0	12,0	15,0	22,0	1
BDCY 425 S/MMS	5/8	BDCY 425 S/MMS	16	27,0	25,0	18,0	22,0	31,0	1
BDCY 427 S/MMS	7/8	BDCY 427 S/MMS	22	45,0	41,0	29,0	36,0	51,0	1

⁽¹⁾ Potencias frigoríficas según la norma ARI 710-86 para $T_o = -15\text{ °C}$, $T_k = 30\text{ °C}$ y $\Delta p = 0,07\text{ bar}$. Si condiciones diferentes, remitirse a factores de corrección capítulo 112.

⁽²⁾ Potencias frigoríficas Q_n para $T_k = -10\text{ °C}$ y $T_o = -40\text{ °C}$. Si condiciones diferentes, remitirse a factores de corrección capítulo 112.

Nota : el diámetro de conexión no debe ser inferior al diámetro de la tubería principal.

■ Características técnicas

Referencias CARLY	Tipo de racores ⁽¹⁾	Superficie de filtración cm ²				Dimensiones mm						
		CCY 42 HP CCY 42 N	CCY 42 F	CCY 42 I	Ø1	Ø2	Ø3	L1	L2	E1	E2	
BDCY 424 S	BDCY 424 MMS	2	374	329	348	89	96	124	218	210	152	65
BDCY 425 S/MMS		2	374	329	348	89	96	124	220	210	155	67
BDCY 427 S/MMS		2	374	329	348	89	96	124	230	210	163	76

⁽¹⁾ Rúbrica «Planos y características de conexiones» (véase el capítulo 114).

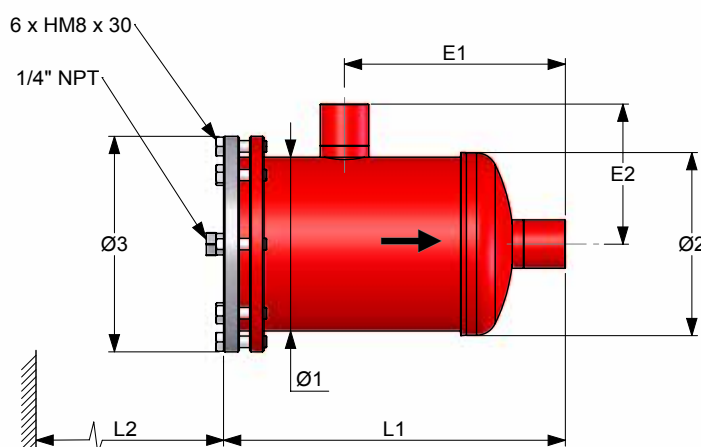

Referencias CARLY	Volumen V L	Presión de servicio máxima PS bar	Presión de servicio ⁽¹⁾ PS BT bar	Temperatura de servicio máxima TS maxi °C	Temperatura de servicio mínima TS mini °C	Temperatura de servicio ⁽¹⁾ TS BT °C	Categoría CE ⁽²⁾
		PS bar	PS BT bar	TS maxi °C	TS mini °C	TS BT °C	
BDCY 424 S	BDCY 424 MMS	42	15	100	-40	-30	Art4§3
BDCY 425 S/MMS		42	15	100	-40	-30	Art4§3
BDCY 427 S/MMS		42	15	100	-40	-30	Art4§3

⁽¹⁾ La presión de servicio está limitada al valor PS BT cuando la temperatura de servicio es inferior o igual al valor TS BT.

⁽²⁾ Clasificación por volumen, según DEP 2014/68/UE (véase el capítulo 0).



Carcasas filtros secadores con cartuchos reemplazables (línea de líquido)

➔ **BDCY** (cartuchos correspondientes: CCY 42)

■ Piezas de recambio

Referencias CARLY	Marca	Designación	Cantidad
CY 19900410	1	Lote de 6 tornillos de cierre de brida	1
CY 10810010	2	Tapón 1/4" NPT fosfatado para brida de cierre	1
CY 33301000	2 + 3 + 5	Tapón 1/4" NPT + brida de cierre + junta	1
CY 37004010	4	Soporte de cartucho de entrada	1
CY 15555211	5	Junta plana para brida de cierre (roja)	1
CY 37004000	6	Soporte de cartucho de salida	1
CCY A 42	7	Adaptador para soporte de cartucho de salida	1

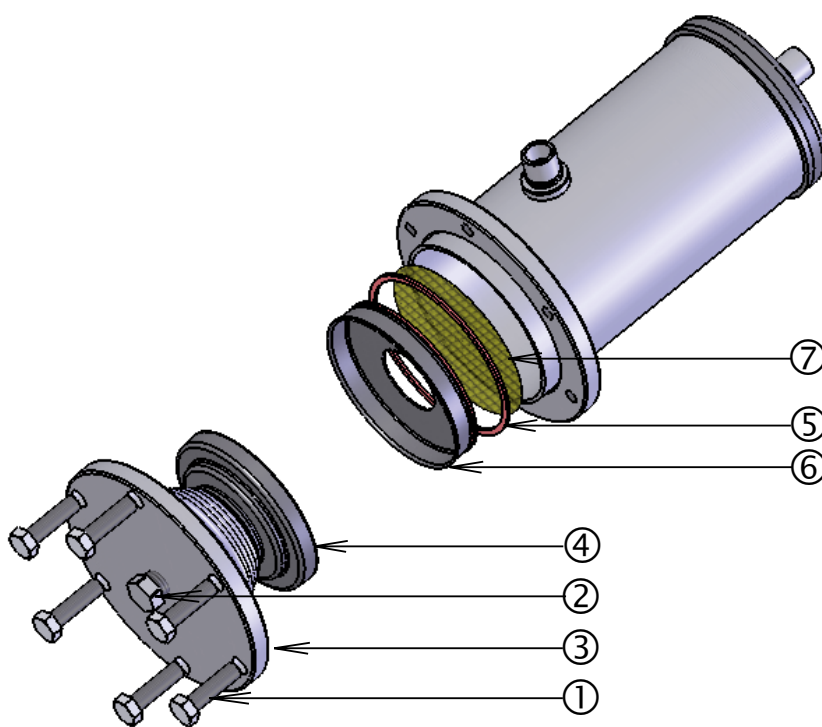

■ Pesos y envases

Referencias CARLY	Masa unitaria kg		Número de piezas por envase
	Con embalaje	Sin embalaje	
BDCY 424 S & MMS	2,85	2,60	1
BDCY 425 S/MMS	2,90	2,65	1
BDCY 427 S/MMS	2,95	2,70	1



Carcasas filtros secadores con cartuchos reemplazables (línea de líquido)

→ **BCY / BCY-HP** (cartuchos correspondientes : CCY 48, PLATINIUM 48)

■ Procedimiento de sustitución de los cartuchos

- 1 • Aislar la carcasa filtro deshidratador **BCY / BCY-HP**.
- 2 • Purgar la instalación hasta la presión atmosférica (la carcasa debe estar vacía de gas)
- 3 • Quitar la brida de cierre.
- 4 • Sacar los portacartuchos uno tras otro.
- 5 • Quitar los cartuchos usados.
- 6 • Limpiar con cuidado los portacartuchos, el adaptador (**CCY A 48**) y el interior del cuerpo de la carcasa.
- 7 • Cambiar sistemáticamente la junta en la brida de cierre y verificar la hermeticidad del portacartuchos y las extremidades de los cartuchos.
- 8 • Sacar el cartucho de su embalaje y colocarlo en el portacartuchos, alejando por tracción las dos bridas soporte del portacartuchos (croquis 1)
- 9 • Repetir la operación para cada portacartucho.
- 10 • Colocar rápidamente los portacartuchos con sus cartuchos en la carcasa respetando el orden: el primero es el que soporta los elementos filtrantes y el último el que está equipado del muelle de presión (croquis 2)
- 11 • Volver a colocar el disco de cierre asegurándose de que el muelle de compresión esté bien colocado y apretar de forma uniforme y progresiva los tornillos de cierre (remitirse al capítulo 115 - **PRECAUCIONES GENERALES de MONTAJE – Apriete cruzado**).
Par de apriete máximo de los tornillos: 30 N.m.
- 12 • Comprobar que el roscado cónico 1/4" NPT de la brida de cierre haya sido obturado herméticamente.
- 13 • Hacer el vacío de la instalación y verificar la hermeticidad del conjunto antes de volver a colocarlo a presión.

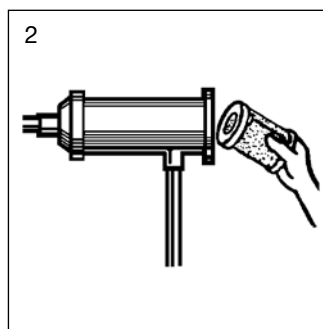
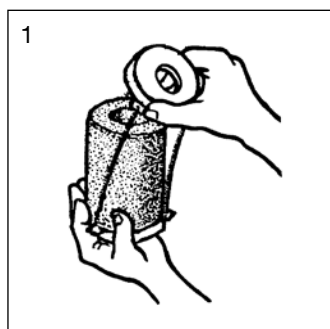

⚠ La junta estándar de los CCY (neopreno) no es compatible con CO₂. Utilizar la referencia CY 15555200.



Carcasas filtros secadores con cartuchos reemplazables (línea de líquido)

➔ **BCY** (cartuchos correspondientes : CCY 48, PLATINIUM 48)

■ Tabla de selección

Referencias CARLY	Racores por soldar ODF pulgada	Referencias CARLY	Racores por soldar ODF mm	Potencia frigorífica kW ⁽¹⁾					Número de cartuchos
				R22 R1233zd	R134a R407C R410A R407F	R404A R507A R452A	R1234ze R513A R448A R449A R450A R455A	R744 ⁽²⁾ CO ₂	
BCY 485 S/MMS	5/8	BCY 485 S/MMS	16	93,5	86,0	61,0	75,0	106,0	1
BCY 487 S/MMS	7/8	BCY 487 S/MMS	22	152,0	139,0	100,0	121,0	171,0	1
BCY 489 S	1 1/8	BCY 489 MMS	28	206,0	188,0	135,0	163,5	232,0	1
BCY 4811 S/MMS	1 3/8	BCY 4811 S/MMS	35	246,0	225,0	161,0	196,0	277,0	1
BCY 4813 S	1 5/8	BCY 4813 MMS	42	298,5	273,0	195,0	237,5	336,0	1
BCY 4817 S/MMS	2 1/8	BCY 4817 S/MMS	54	348,5	319,0	228,0	277,5	392,0	1
BCY 967 S/MMS	7/8	BCY 967 S/MMS	22	156,0	143,0	102,0	124,5	176,0	2
BCY 969 S	1 1/8	BCY 969 MMS	28	234,0	214,0	153,0	186,0	264,0	2
BCY 9611 S/MMS	1 3/8	BCY 9611 S/MMS	35	332,5	304,0	217,0	264,5	375,0	2
BCY 9613 S	1 5/8	BCY 9613 MMS	42	408,0	373,0	267,0	324,5	460,0	2
BCY 9617 S/MMS	2 1/8	BCY 9617 S/MMS	54	412,0	377,0	269,0	327,0	464,0	2
BCY 1449 S	1 1/8	BCY 1449 MMS	28	373,0	341,0	244,0	296,5	420,0	3
BCY 14411 S/MMS	1 3/8	BCY 14411 S/MMS	35	398,0	364,0	260,0	316,5	448,0	3
BCY 14413 S	1 5/8	BCY 14413 MMS	42	413,0	378,0	270,0	329,0	465,0	3
BCY 14417 S/MMS	2 1/8	BCY 14417 S/MMS	54	443,0	405,0	290,0	352,0	499,0	3
BCY 19213 S	1 5/8	BCY 19213 MMS	42	522,5	478,0	342,0	416,0	588,0	4
BCY 19217 S/MMS	2 1/8	BCY 19217 S/MMS	54	557,0	510,0	364,0	443,5	628,0	4

⁽¹⁾ Potencias frigoríficas según la norma ARI 710-86 para $T_o = -15\text{ °C}$, $T_k = 30\text{ °C}$ y $\Delta p = 0,07\text{ bar}$.
Si condiciones diferentes, remitirse a factores de corrección capítulo 112.

⁽²⁾ Potencias frigoríficas Q_n para $T_k = -10\text{ °C}$ y $T_o = -40\text{ °C}$
Si condiciones diferentes, remitirse a factores de corrección capítulo 112.

Nota : el diámetro de conexión no debe ser inferior al diámetro de la tubería principal.



CTCY-ES - 5.1-9 / 10-2022

Carcasas filtros secadores con cartuchos reemplazables (línea de líquido)

➔ **BCY** (cartuchos correspondientes : CCY 48, PLATINIUM 48)

■ Características técnicas

Referencias CARLY	Tipo de racores (¹)	Superficie de filtración cm ²	Dimensiones mm							
			Ø1	Ø2 (²)	Ø3	L1	L2	E1	E2	
BCY 485 S/MMS	2	420	121	128	150	223	210	139	83	
BCY 487 S/MMS	2	420	121	128	150	233	210	149	93	
BCY 489 S	BCY 489 MMS	3	420	121	128	150	238	210	154	98
BCY 4811 S/MMS		3	420	121	128	150	247	210	163	108
BCY 4813 S	BCY 4813 MMS	3	420	121	128	150	247	210	163	108
BCY 4817 S/MMS		3	420	121	128	150	260	210	176	124
BCY 967 S/MMS		2	840	121	128	150	373	210	289	93
BCY 969 S	BCY 969 MMS	3	840	121	128	150	378	210	294	98
BCY 9611 S/MMS		3	840	121	128	150	387	210	303	108
BCY 9613 S	BCY 9613 MMS	3	840	121	128	150	387	210	303	108
BCY 9617 S/MMS		3	840	121	128	150	400	210	316	124
BCY 1449 S	BCY 1449 MMS	3	1260	121	128	150	518	210	434	98
BCY 14411 S/MMS		3	1260	121	128	150	527	210	443	108
BCY 14413 S	BCY 14413 MMS	3	1260	121	128	150	527	210	443	108
BCY 14417 S/MMS		3	1260	121	128	150	540	210	456	124
BCY 19213 S	BCY 19213 MMS	3	1680	121	128	150	672	210	588	108
BCY 19217 S/MMS		3	1680	121	128	150	685	210	601	124

(¹) Rúbrica «Planos y características de conexiones» (véase el capítulo 114).

(²) Con soldadura.

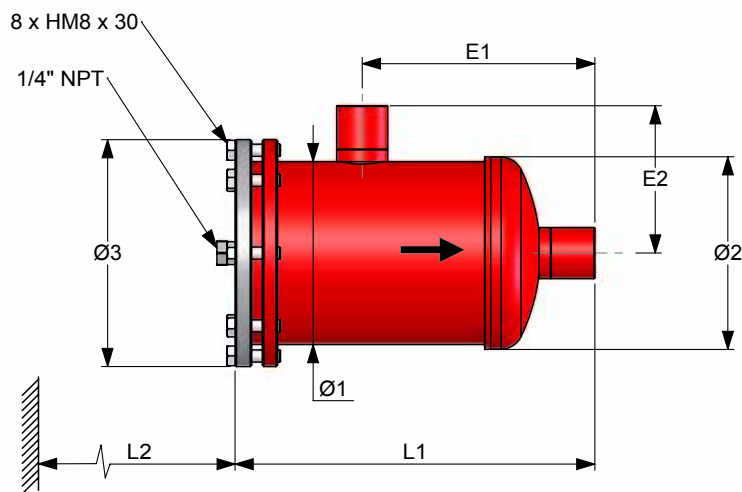



Carcasas filtros secadores con cartuchos reemplazables (línea de líquido)

➔ **BCY** (cartuchos correspondientes : CCY 48, PLATINIUM 48)

■ Características técnicas

Referencias CARLY	Volumen V L	Presión de servicio máxima	Presión de servicio (1) PS BT	Temperatura de servicio máxima TS maxi	Temperatura de servicio mínima TS mini	Temperatura de servicio (1) TS BT	Categoría CE (2)	
		PS bar	bar	°C	°C	°C		
BCY 485 S/MMS	1,90	35	15	100	-40	-30	I	
BCY 487 S/MMS	1,90	35	15	100	-40	-30	I	
BCY 489 S	BCY 489 MMS	1,90	35	15	100	-40	-30	I
BCY 4811 S/MMS		1,90	35	15	100	-40	-30	I
BCY 4813 S	BCY 4813 MMS	1,90	35	15	100	-40	-30	I
BCY 4817 S/MMS		2,00	35	15	100	-40	-30	I
BCY 967 S/MMS		3,30	35	15	100	-40	-30	I
BCY 969 S	BCY 969 MMS	3,30	35	15	100	-40	-30	I
BCY 9611 S/MMS		3,30	35	15	100	-40	-30	I
BCY 9613 S	BCY 9613 MMS	3,30	35	15	100	-40	-30	I
BCY 9617 S/MMS		3,40	35	15	100	-40	-30	I
BCY 1449 S	BCY 1449 MMS	4,90	35	15	100	-40	-30	I
BCY 14411 S/MMS		5,00	35	15	100	-40	-30	I
BCY 14413 S	BCY 14413 MMS	5,00	35	15	100	-40	-30	I
BCY 14417 S/MMS		5,10	35	15	100	-40	-30	I
BCY 19213 S	BCY 19213 MMS	6,40	31*	15	100	-40	-30	I
BCY 19217 S/MMS		6,40	31*	15	100	-40	-30	I

(1) La presión de servicio está limitada al valor PS BT cuando la temperatura de servicio es inferior o igual al valor TS BT.

(2) Clasificación por volumen, según DEP 2014/68/UE (véase el capítulo 0).

* Presión de Servicio 35 bar posible bajo demanda



Carcasas filtros secadores con cartuchos reemplazables (línea de líquido)

→ **BCY** (cartuchos correspondientes : CCY 48, PLATINIUM 48)

■ Piezas de recambio

Carcasas	Número CARLY y tipo de portacartuchos por utilizar	Número y tipo de juntas utilizadas	
		Juntas para portacartuchos ⁽¹⁾	Juntas para la brida de cierre ⁽²⁾
BCY 1 cartucho	CY 37001070	1 junta CY 15555200	
BCY 2 cartuchos	CY 37001030 + CY 37001090	2 juntas CY 15555200	1 junta CY 15555601
BCY 3 cartuchos	CY 37001030 + CY 37001090 + CY 37001090	3 juntas CY 15555200	
BCY 4 cartuchos	CY 37001030 + CY 37001090 + CY 37001040 + CY 37001090	4 juntas CY 15555200	

⁽¹⁾ Junta suministrada con los portacartuchos

⁽²⁾ Junta suministrada con los cartuchos CCY 48 HP, CCY 48 N, PLATINIUM 48

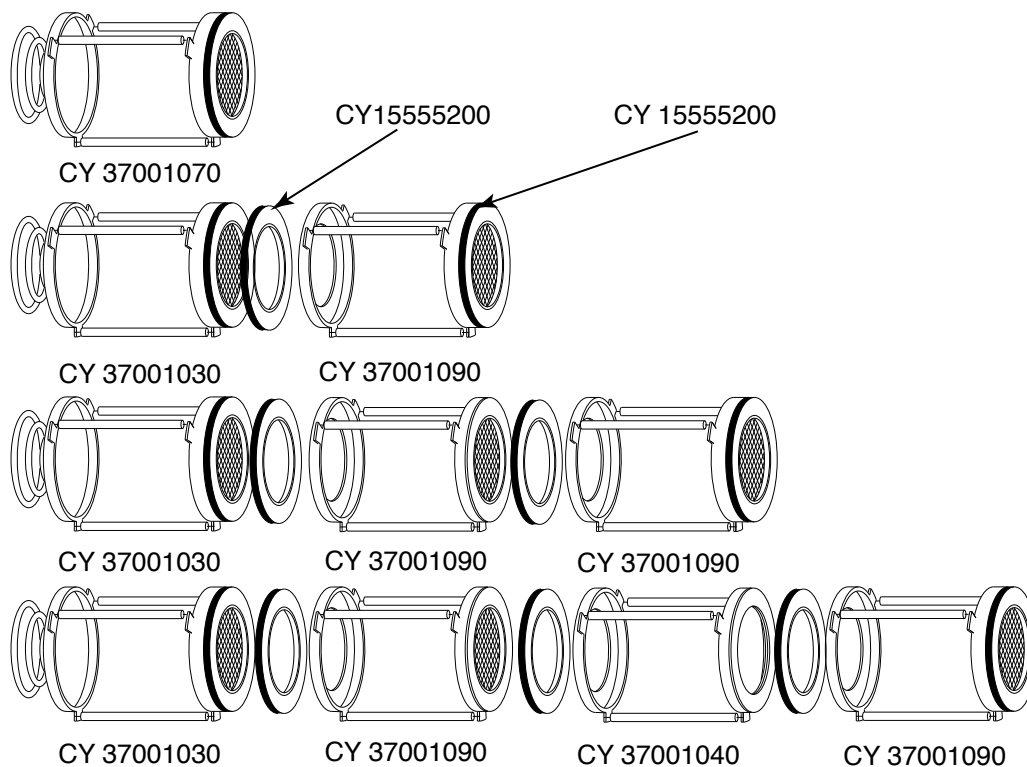



Carcasas filtros secadores con cartuchos reemplazables (línea de líquido)

CTCY-ES - 5.1-9 / 10-2022

➔ **BCY** (cartuchos correspondientes : CCY 48, PLATINIUM 48)

■ Piezas de recambio

Referencias CARLY	Marca	Designación	Cantidad
CY 19900411	1	Lote de 8 tornillos de cierre de brida	1
CY 10810010	2	Tapón 1/4" NPT fosfatado para brida de cierre	1
CY 33301200	2 + 3 + 5	Tapón 1/4" NPT + brida de cierre + junta	1
CY 37001030	4	Portacartucho (2, 3 y 4 cartuchos)	1
CY 37001040	4	Portacartucho (4 cartuchos)	1
CY 37001070	4	Portacartucho (1 cartucho)	1
CY 37001090	4	Portacartucho (2, 3 y 4 cartuchos)	1
CY 15555601	5	Junta plana para brida de cierre (roja)	1
CY 15555200	6	Junta plana adhesiva para portacartuchos: CY 37001030, CY 37001040, CY37001070, CY37001090	1
CCY A 48	7	Adaptador para portacartucho de salida	1
CY 15555000		Estuche de juntas planas para bridas de carcasas: CARLY y para las principales carcasas del mercado (juntas: 122 x 114 x 1,6 y 114 x 103 x 1,6)	1

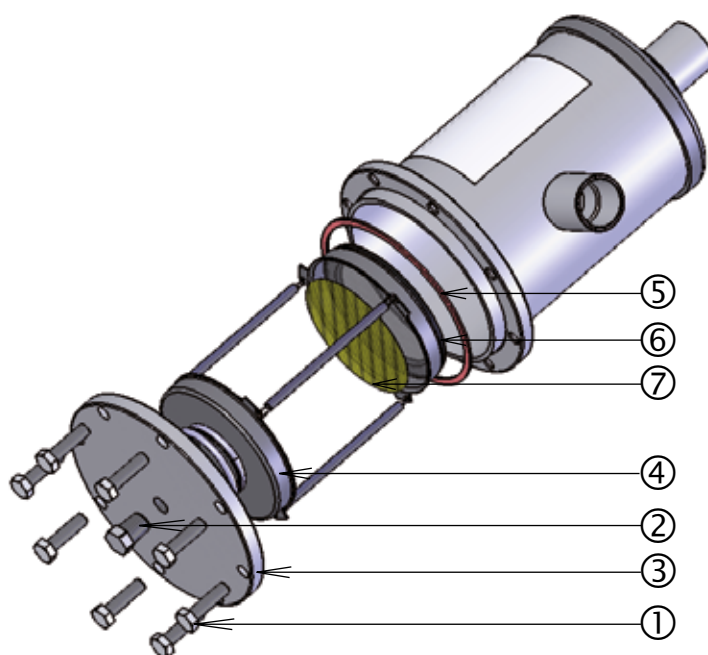



Carcasas filtros secadores con cartuchos reemplazables (línea de líquido)

➔ **BCY** (cartuchos correspondientes : CCY 48, PLATINIUM 48)

■ Pesos y envases

Referencias CARLY	Masa unitaria kg		Número de piezas por envase	Referencias CARLY	Masa unitaria kg		Número de piezas por envase
	Con embalaje	Sin embalaje			Con embalaje	Sin embalaje	
BCY 485 S/MMS	4,45	4,20	1	BCY 9617 S/MMS	6,40	6,10	1
BCY 487 S/MMS	4,55	4,30	1	BCY 1449 S & MMS	7,20	6,85	1
BCY 489 S & MMS	4,65	4,40	1	BCY 14411 S/MMS	7,40	7,05	1
BCY 4811 S/MMS	4,70	4,45	1	BCY 14413 S & MMS	7,45	7,10	1
BCY 4813 S & MMS	4,80	4,55	1	BCY 14417 S/MMS	7,70	7,35	1
BCY 4817 S/MMS	5,05	4,80	1	BCY 19213 S & MMS	8,65	8,25	1
BCY 967 S/MMS	5,90	5,60	1	BCY 19217 S/MMS	9,05	8,65	1
BCY 969 S & MMS	5,95	5,65	1				
BCY 9611 S/MMS	6,15	5,85	1				
BCY 9613 S & MMS	6,25	5,95	1				

➔ **BCY-HP (46 bar)** (cartuchos correspondientes : CCY 48, PLATINIUM 48)

■ Tabla de selección

Referencias CARLY	Racores por soldar ODF pulgada	Referencias CARLY	Racores por soldar ODF mm	Potencia frigorífica kW ⁽¹⁾					Número de cartuchos
				R22 R1233zd	R134a R407C R410A R407F	R404A R507A R452A	R1234ze R513A R448A R449A R450A R455A	R744 ⁽²⁾ CO ₂	
BCY-HP 485 S/MMS	5/8	BCY-HP 485 S/MMS	16	93,5	86,0	61,0	75,0	106,0	1
BCY-HP 487 S/MMS	7/8	BCY-HP 487 S/MMS	22	152,0	139,0	100,0	121,0	171,0	1
BCY-HP 489 S	1 1/8	BCY-HP 489 MMS	28	206,0	188,0	135,0	163,5	232,0	1
BCY-HP 4811 S/MMS	1 3/8	BCY-HP 4811 S/MMS	35	246,0	225,0	161,0	196,0	277,0	1
BCY-HP 4813 S	1 5/8	BCY-HP 4813 MMS	42	298,5	273,0	195,0	237,5	336,0	1
BCY-HP 4817 S/MMS	2 1/8	BCY-HP 4817 S/MMS	54	348,5	319,0	228,0	277,5	392,0	1
BCY-HP 967 S/MMS	7/8	BCY-HP 967 S/MMS	22	156,0	143,0	102,0	124,5	176,0	2
BCY-HP 969 S	1 1/8	BCY-HP 969 MMS	28	234,0	214,0	153,0	186,0	264,0	2
BCY-HP 9611 S/MMS	1 3/8	BCY-HP 9611 S/MMS	35	332,5	304,0	217,0	264,5	375,0	2
BCY-HP 9613 S	1 5/8	BCY-HP 9613 MMS	42	408,0	373,0	267,0	324,5	460,0	2
BCY-HP 9617 S/MMS	2 1/8	BCY-HP 9617 S/MMS	54	412,0	377,0	269,0	328,0	464,0	2

⁽¹⁾ Potencias frigoríficas según la norma ARI 710-86 para $T_o = -15\text{ °C}$, $T_k = 30\text{ °C}$ y $\Delta p = 0,07\text{ bar}$. Si condiciones diferentes, remitirse a factores de corrección capítulo 112.

⁽²⁾ Potencias frigoríficas Q_n para $T_k = -10\text{ °C}$ y $T_o = -40\text{ °C}$. Si condiciones diferentes, remitirse a factores de corrección capítulo 112.

Nota : el diámetro de conexión no debe ser inferior al diámetro de la tubería principal.



Carcasas filtros secadores con cartuchos reemplazables (línea de líquido)

CTCY-ES - 5.1-9 / 10-2022

→ BCY-HP (46 bar) (cartuchos correspondientes : CCY 48, PLATINIUM 48)

■ Características técnicas

Referencias CARLY	Tipo de racores ⁽¹⁾	Superficie de filtración cm ²	Dimensiones mm							
			Ø1	Ø2 ⁽²⁾	Ø3	L1	L2	E1	E2	
BCY-HP 485 S/MMS	2	420	121	128	150	223	210	139	83	
BCY-HP 487 S/MMS	2	420	121	128	150	233	210	149	93	
BCY-HP 489 S	BCY-HP 489 MMS	3	420	121	128	150	238	210	154	98
BCY-HP 4811 S/MMS		3	420	121	128	150	247	210	163	108
BCY-HP 4813 S	BCY-HP 4813 MMS	3	420	121	128	150	247	210	163	108
BCY-HP 4817 S/MMS		3	420	121	128	150	260	210	176	124
BCY-HP 967 S/MMS		2	840	121	128	150	373	210	289	93
BCY-HP 969 S	BCY-HP 969 MMS	3	840	121	128	150	378	210	294	98
BCY-HP 9611 S/MMS		3	840	121	128	150	387	210	303	108
BCY-HP 9613 S	BCY-HP 9613 MMS	3	840	121	128	150	387	210	303	108
BCY-HP 9617 S/MMS		3	840	121	128	150	400	210	316	124

⁽¹⁾ Rúbrica «Planos y características de conexiones» (véase el capítulo 114).

⁽²⁾ Con soldadura.

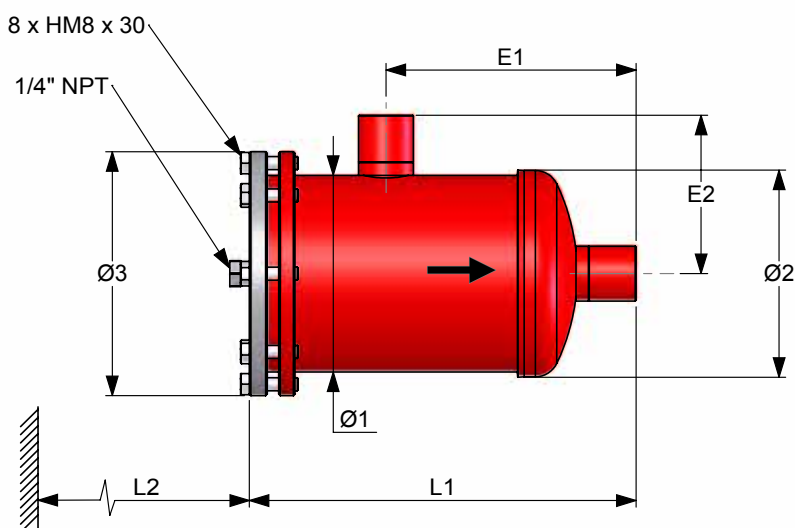



Carcasas filtros secadores con cartuchos reemplazables (línea de líquido)

→ BCY-HP (46 bar) (cartuchos correspondientes : CCY 48, PLATINIUM 48)

■ Características técnicas

Referencias CARLY	Volumen	Presión de servicio máxima	Presión de servicio (1)	Temperatura de servicio máxima	Temperatura de servicio mínima	Temperatura de servicio (1)	Categoría CE (2)
BCY-HP 485 S/MMS	1,90	46	15	120	-40	-30	I
BCY-HP 487 S/MMS	1,90	46	15	120	-40	-30	I
BCY-HP 489 S	BCY-HP 489 MMS	1,90	46	15	120	-40	I
BCY-HP 4811 S/MMS		1,90	46	15	120	-40	I
BCY-HP 4813 S	BCY-HP 4813 MMS	1,90	46	15	120	-40	I
BCY-HP 4817 S/MMS		2,00	46	15	120	-40	I
BCY-HP 967 S/MMS		3,30	46	15	120	-40	I
BCY-HP 969 S	BCY-HP 969 MMS	3,30	46	15	120	-40	I
BCY-HP 9611 S/MMS		3,30	46	15	120	-40	I
BCY-HP 9613 S	BCY-HP 9613 MMS	3,30	46	15	120	-40	I
BCY-HP 9617 S/MMS		3,40	46	15	120	-40	I

(1) La presión de servicio está limitada al valor PS BT cuando la temperatura de servicio es inferior o igual al valor TS BT.

(2) Clasificación por volumen, según DEP 2014/68/UE (véase el capítulo 0).

■ Piezas de recambio

Carcasas	Número CARLY y tipo de portacartuchos por utilizar	Número y tipo de juntas utilizadas	
		Juntas para portacartuchos (1)	Juntas para la brida de cierre (2)
BCY-HP 1 cartucho	CY 37001070	1 junta CY 15555200	1 junta CY 15555601
BCY-HP 2 cartuchos	CY 37001030 + CY 37001090	2 juntas CY 15555200	

(1) Junta suministrada con los portacartuchos

(2) Junta suministrada con los cartuchos CCY 48 HP, CCY 48 N, PLATINIUM 48

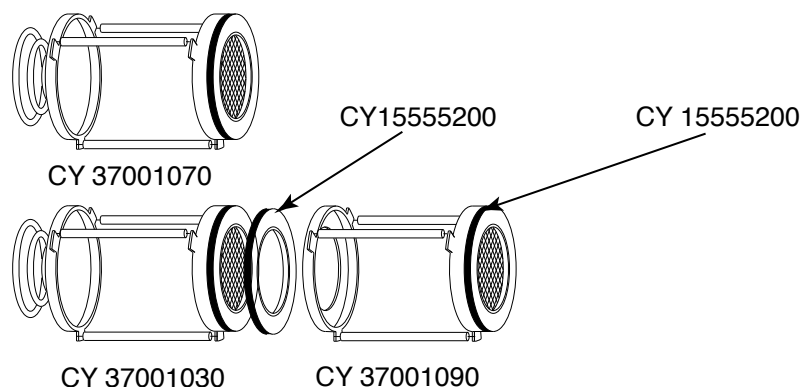



Carcasas filtros secadores con cartuchos reemplazables (línea de líquido)

➔ BCY-HP (46 bar) (cartuchos correspondientes : CCY 48, PLATINIUM 48)

■ Piezas de recambio

Referencias CARLY	Marca	Designación	Cantidad
CY 19900411	1	Lote de 8 tornillos de cierre de brida	1
CY 10810010	2	Tapón 1/4" NPT fosfatado para brida de cierre	1
CY 33301200	2 + 3 + 5	Tapón 1/4" NPT + brida de cierre + junta	1
CY 37001030	4	Portacartucho (2 cartuchos)	1
CY 37001070	4	Portacartucho (1 cartucho)	1
CY 37001090	4	Portacartucho (2 cartuchos)	1
CY 15555601	5	Junta plana para brida de cierre (roja)	1
CY 15555200	6	Junta plana adhesiva para portacartuchos: CY 37001030, CY 37001040, CY 37001080, CY37001070 y CY3700190	1
CCY A 48	7	Adaptador para portacartucho de salida	1
CY 15555000		Estuche de juntas planas para bridas de carcasas: CARLY y para las principales carcasas del mercado (juntas: 122 x 114 x 1,6 y 114 x 103 x 1,6)	1

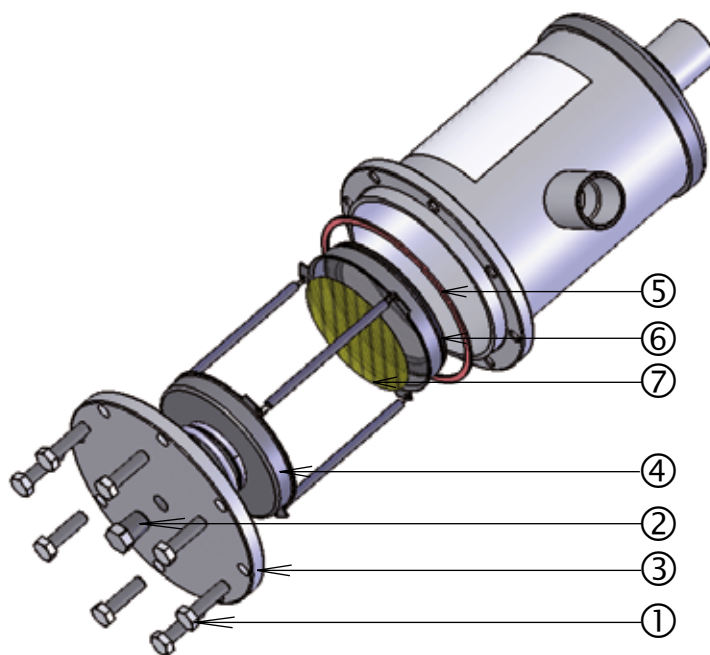

■ Pesos y envases

Referencias CARLY	Masa unitaria kg		Número de piezas por envase	Referencias CARLY	Masa unitaria kg		Número de piezas por envase
	Con embalaje	Sin embalaje			Con embalaje	Sin embalaje	
BCY-HP 485 S/MMS	4,45	4,20	1	BCY-HP 967 S/MMS	5,90	5,60	1
BCY-HP 487 S/MMS	4,55	4,30	1	BCY-HP 969 S & MMS	5,95	5,65	1
BCY-HP 489 S & MMS	4,65	4,40	1	BCY-HP 9611 S/MMS	6,15	5,85	1
BCY-HP 4811 S/MMS	4,70	4,45	1	BCY-HP 9613 S & MMS	6,25	5,95	1
BCY-HP 4813 S & MMS	4,80	4,55	1	BCY-HP 9617 S/MMS	6,40	6,10	1
BCY-HP 4817 S/MMS	5,05	4,80	1				